

im1

Maximale Effizienz in minimaler Bauform



PRELIMINARY

Modulare
LösungGänzlich
IP-basiertReady for
Symphony
CloudZukunfts-
sicher

Bereit für vielseitige Anwendungen

Das im1 ist ein kosteneffizientes Intercom-Modul, das auf der leistungsstarken Symphony-MX-Plattform basiert und den nächsten Schritt in der Entwicklung smarter Kommunikationslösungen markiert. Es wurde für OEM-Systeme und maßgeschneiderte Kommunikationslösungen entwickelt und bietet eine smarte Kombination aus moderner Technik und wirtschaftlicher Effizienz.

Das im1 konzentriert sich auf das Wesentliche: leistungsstarke Sprachkommunikation, einfache Integration und ein überzeugendes Preis-Leistungs-Verhältnis. Trotz seiner schlanken Bauweise gewährleistet es zuverlässige Verständigung – selbst in lauten oder herausfordernden Umgebungen verbaut in Ticketautomaten, Schranken oder Notrufsäulen. Dank effizienter Hardware und durchdachter Schnittstellen lässt sich das im1 vielseitig integrieren und bietet eine zukunftssichere, wirtschaftliche Lösung für moderne Kommunikationssysteme.

Ready for Symphony Cloud

Das Gerät kann mit Symphony Cloud verbunden werden und deren Services nutzen. Symphony Cloud ist die weltweit erste Cloud-basierte Intercom-Plattform mit „Privacy und Security by Design“. Besuchen Sie die Webseite und informieren Sie sich über die aktuell verfügbaren Services und ob diese bereits in Ihrem Land angeboten werden.

[symphony.commend.com](https://www.symphony.commend.com)

Funktionen und Highlights

- Kristallklarer Klang mit bis zu 20 kHz Sprachqualität und einer Leistung von bis zu 10 W dank neuester Smart-Audio-Amplifier-Technologie
- Spezielle Audiofunktionen liefern höchste Sprachverständlichkeit in jeder Situation
- OpenDuplex® für natürliche, freisprechende Kommunikation
- Kompaktes und robustes Gehäuse mit RJ45-Buchse zur einfachen Installation
- Einfache und schnelle Verkabelung
- Einfach erweiterbar via USB-Schnittstelle
- 2 Eingänge für potenzialfreie Kontakte und 1 Relaisausgang

Zubehör

Lautsprechermodul LSM

Mit dem LSM kann ein Gerät um einen Lautsprecher erweitert werden. Das Lautsprechermodul lässt sich direkt an das Gerät befestigen.



USB-I/O-Modul EB1E1A

Mit dem USB-I/O-Modul EB1E1A kann ein Gerät zusätzlich einfach mit einem Eingang und einem Relaisausgang (Schließer) nachgerüstet werden. Hierzu braucht das EB1E1A lediglich an eine freie USB-Buchse angeschlossen zu werden. So steht im Handumdrehen ein Eingang sowie ein potenzialfreier, galvanisch getrennter Ausgangskontakt bereit – z. B. für die Verwendung mit einem Türöffner.



USB-I/O-Modul EB8E8A

Mit dem USB-I/O-Modul kann ein Gerät einfach um Ein- und Ausgänge erweitert werden. Die insgesamt 8 Eingänge und 8 Ausgänge des EB8E8A ermöglichen eine leicht skalierbare Lösung. Das EB8E8A erfüllt dabei die strikten Cybersicherheitsrichtlinien von Commend, z. B. beim Schalten von Ausgängen. Der Anschluss erfolgt über USB.



PRELIMINARY

Erweiterungsmodul EB3E2A-AUD

Mit dem Erweiterungsmodul EB3E2A-AUD lassen sich Geräte schnell und einfach mit zusätzlichen Ein- und Ausgängen ausstatten. Es bietet drei Eingänge und zwei Relaisausgänge sowie die Möglichkeit, Lautsprecher, Mikrofon, Headset und Handhörer anzuschließen. Line-In- und Line-Out-Anschlüsse sorgen für zusätzliche Flexibilität. Das Erweiterungsmodul kann einfach per USB-Kabel an ein Gerät angeschlossen werden und ist sofort einsatzbereit.



Sicherheitsschaltbox IP Secure Connector

Für eine absolut sichere Netzwerkleitung sorgt der IP Secure Connector – selbst dann, wenn sich die daran angeschlossene Geräte in ungesicherten Bereichen befindet: Wird versucht, das Gerät unbefugt zu entfernen, etwa um an das daran angeschlossene Ethernet-Kabel zu gelangen, trennt der IP Secure Connector die Verbindung zum Gerät und LAN. Somit ist garantiert, dass weder auf das Hausnetz zugegriffen noch eine Türe oder ein Tor geöffnet werden kann. Zudem stellt die optionale Sicherheitsschaltbox eine Spannungsversorgung in Form von PoE zur Verfügung und besitzt zwei Eingänge sowie drei Ausgänge.



Power-Injektor PA 25W POE-DC

Für Anwendungen, bei denen keine Stromversorgung über PoE (Power over Ethernet) sichergestellt werden kann, bietet der optionale Power-Injektor PA 25W POE-DC eine kompakte, komfortable Lösung. Er unterstützt einen breiten Gleichstrom-Eingangsbereich (24–48 Volt) und ist IEEE 802.3af/at-konform. Der Power-Injektor kann einfach per Ethernet-Kabel an ein Gerät angeschlossen werden.



Mikrofon MIC 480

Das MIC 480 ist ein qualitativ hochwertiges Mikrofon, das speziell für raue Umgebungen entworfen wurde. Es bietet zahlreiche Einsatzmöglichkeiten, z. B. als Bestandteil von Parksäulen-Sprechstellen, Verkaufsautomaten oder Aufzügen oder als externes Mikrofon für Schaltersprechanlagen.



Mikrofon MIC 580

Das MIC 580 ist ein qualitativ hochwertiges Mikrofon mit eingebauter RGB-LED, das speziell für raue Umgebungen entworfen wurde. Die RGB-LED kann als Status-LED verwendet werden, ohne eine zusätzliche Öffnung für eine LED vorsehen zu müssen.



Hutschienenhalter ET 901-HSH35

Mit dem ET 901-HSH35 kann das Gerät auf einer Hutschiene montiert werden. Es ist möglich, das Gerät stehend zu montieren.



ADAPT-962

Montageplatte für das Austauschen eines ET 962 oder ET 962H durch ein im1 oder im3. Im Lieferumfang sind zudem ein vorkonfektionierter I/O-Stecker, Lautsprecher, ein Mikrofon und eine RGB-LED enthalten.

ADAPT-908

Montageadapter für das Austauschen eines ET 908 oder ET 908H durch ein im1 oder im3.

Induktionsschleifen-Kit AFIL-USB

Mit dem AFIL-USB kann ein Gerät schnell und einfach mit einem Induktionsschleifen-Verstärkermodul erweitert werden.



Lautsprecher LS8, LS15 oder AL10-16

Mit dem LS8, LS15 oder AL10-16 (siehe Bild) kann ein Gerät um einen externen Lautsprecher erweitert werden.



RGB-Statusanzeige LED3

Die LED3 ist für den Einbau in ein LSM für die Statusanzeige vorgesehen.

PRELIMINARY

Systemübersicht

Betrieb mit Symphony Mesh

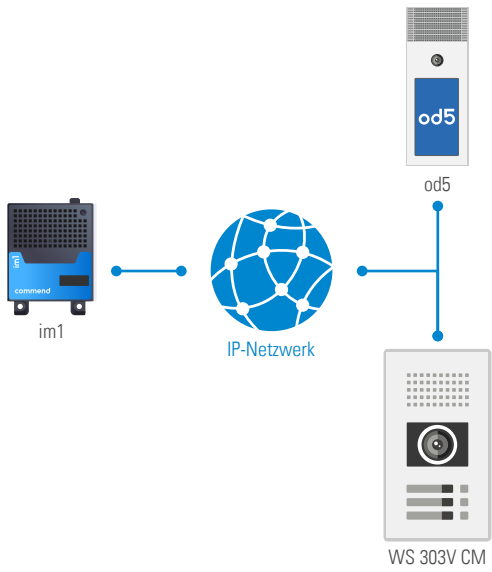

Betrieb mit Symphony On-Prem

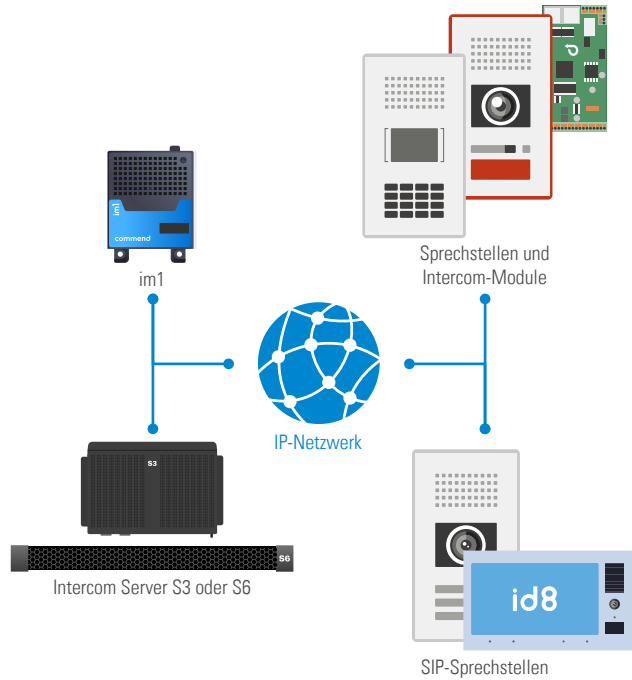

PRELIMINARY Anwendungsbeispiele

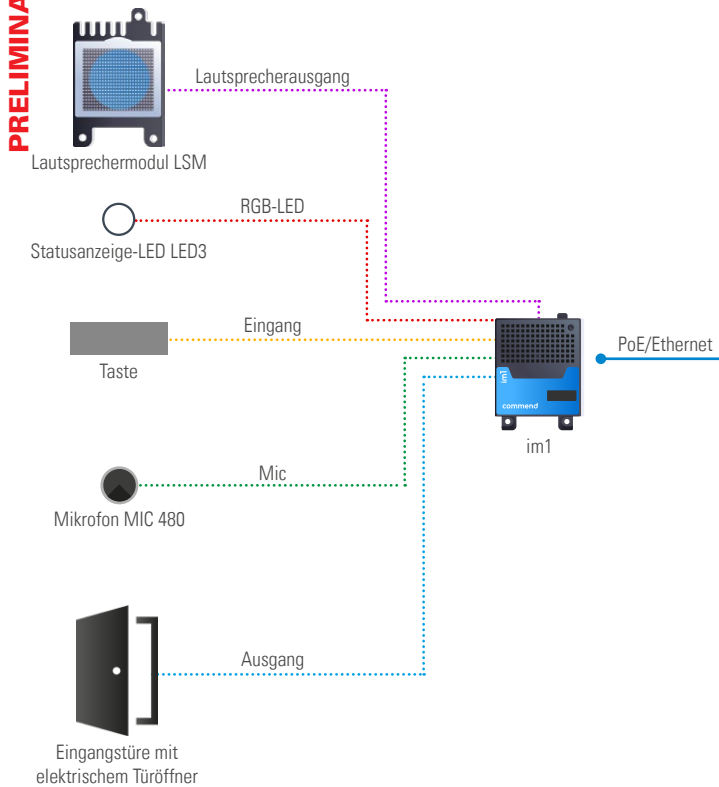

Betrieb mit Symphony Cloud

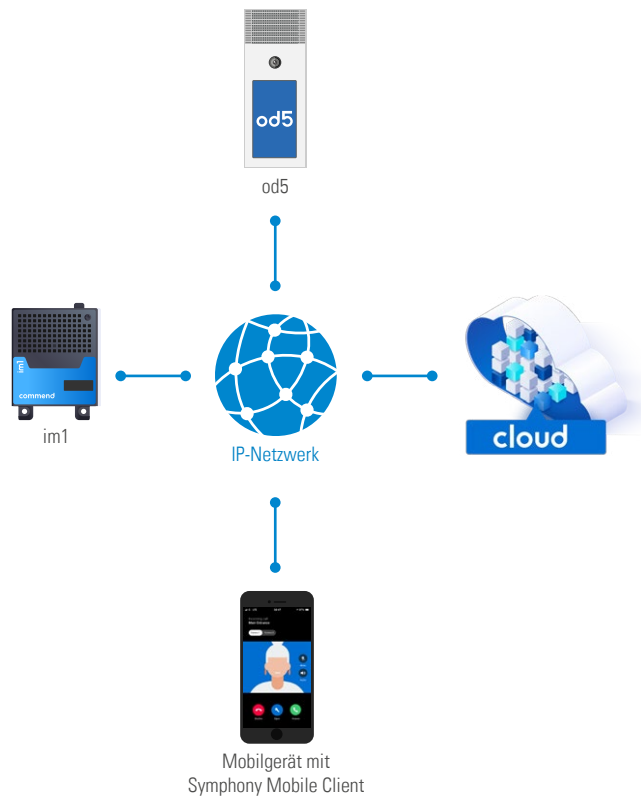

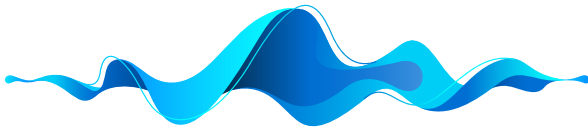

ZERTIFIZIERT
NACH
ISO 27001
IEC 62443-4-1

Leidenschaft trifft Audio

Höchste Sprachverständlichkeit

Weil jedes Wort zählt, ist eine hohe Sprachverständlichkeit in Sicherheits- sowie Kommunikationslösungen entscheidend. Im Alltag ermöglicht sie eine natürliche und brillante Kommunikation, in operativen Prozessen sorgt sie für eine verbesserte Effizienz und verschafft im Notfall oft lebenswichtige Zeit.

Dynamische Lautstärkenanpassung

IVC (Intelligent Volume Control) passt die Wiedergabelautstärke der Sprechstelle automatisch an die Umgebung an – denn sowohl eine zu geringe als auch eine zu hohe Lautstärke reduziert die Sprachverständlichkeit und das Nutzererlebnis erheblich.

Freisprechend durch OpenDuplex®

Diese Technologie von Commend erlaubt in Kombination mit hochempfindlichen Mikrofonen sowie einer hohen Lautstärke eine natürliche und freihändige Kommunikation innerhalb eines einzigartigen Radius von mehreren Metern.

Hohe Lautstärke

Bei Umgebungslärm hält die Sprechstelle genügend Reserven bereit, um das Gegenüber lauter als störende Hintergrundgeräusche wiedergeben zu können.

Audio-Funktionen mit Mehrwert

- **Lautsprecher-Mikrofon-Überwachung** – ständige Funktionsbereitschaft der Sprechstelle bei stark reduziertem Kontrollaufwand.
- **Simplex Modus** – für Anwendungen, die eine kontrollierte Kommunikation erfordern, z. B. Sicherheits- oder Industrielösungen, die auf dem Push-to-talk-/Release-to-listen-Prinzip basieren.
- **Audio Monitoring** – vollautomatische (Not-)Rufauslösung bei definierten Schalldruckpegeln für mehr Sicherheit.
- **Aktueller Schalldruckpegel** – permanente Überwachung der Lautstärke und Möglichkeit zur Übertragung an ein Managementsystem via SNMP oder HTTPS (z. B. zur Visualisierung der Lärmbelastung).
- **Equalizer** – für die Feinabstimmung an akustische Umgebungsbedingungen.
- **Beschallung** – als wesentlicher Bestandteil eines ganzheitlichen Lösungsansatzes können an jeder Sprechstelle Durchsagen gemacht oder abgespielt sowie direkt darauf reagiert werden.

Für weitere Informationen besuchen Sie:

audio.commend.com

Cyber-Sicherheit bei Commend

Kompromissloser Schutz gegen Bedrohungen

IT-Infrastrukturen sind einer wachsenden Vielfalt an Cyber-Bedrohungen ausgesetzt. Dabei sind die Abwehrfähigkeiten jedes einzelnen Produktes der Systemlandschaft essentiell.

Sicherheit ist vor allem eine Frage des Vertrauens. Bei Commend genießt Cyber-Sicherheit als Kernkompetenz seit jeher einen enorm hohen Stellenwert. Von der ersten Produktidee bis zur Umsetzung und Betreuung im Einsatz ist „Privacy and Security by Design“ (PSBD) die kompromisslose Vorgabe und das Kundenversprechen, an dem sich Produkteigenschaften und -funktionen messen müssen.

Cyber-Sicherheit als oberstes Ziel

- Commend sowie die Hardware- und Software-Entwicklung sind strikt nach dem Standard **IEC/ISO 27001** zertifiziert und unterliegen einem unternehmensweiten Informations-Sicherheits-Management-Systems (ISMS)
- Commend ist Mitglied beim **Center for Internet Security (CIS)**
- Commends Cyber-Security-Board stellt das Management und die transparente Kommunikation von Sicherheitslücken sowie die strategische Härtung von Systemen aus dem Hause Commend sicher
- Commend ist nach dem Standard **IEC 62443-4-1** zertifiziert. Das Commend-Entwicklungsteam implementiert sichere Kommunikations- und Automatisierungslösungen in Übereinstimmung mit „Security by Design“-Richtlinien.
- Commend veröffentlicht laufend Software-Aktualisierungen mit Sicherheitspatches und Verbesserungen

Physische Sicherheit

- Robuste Geräte und Varianten mit Vandalismusschutz
- Manipulationserkennung über elektromechanische Kontakte
- USB- und Port-Debugging-Schutz

Netzwerksicherheit

- **Standard IEEE 802.1x** für die Authentifizierung (Netzwerkzugang)
- **Standard IEEE 802.1q** für VLANs (Netzwerksegmentierung)
- Commend IP Secure Connector zur automatischen Trennung der Netzwerkverbindung bei einem Manipulationsversuch

Datensicherheit

- **Verschlüsselte und authentifizierte Kommunikation**
- **SIP over TLS v1.2** mit Secure Cipher Suites (> 128 Bit)
- **SRTP** zum abhörsicheren Verschlüsseln von Sprachdaten
- **X.509-Client-Zertifikate** für Authentifizierung und Verschlüsselung
- TLS-Transportverschlüsselung für die Protokolle **HTTPS, SIPS** und **MQTTS** zum Schutz von Webinterface, APIs und Video

Applikationssicherheit

- Änderung des Standard-Passworts beim ersten Login
- Minimale Länge des Passworts: 12 Zeichen
- Erkennung von „Brute-Force“-Angriffen beim Anmelden
- Dokumentation und Absicherung von Netzwerk-Ports

Informationen über die Cyber-Sicherheit weiterer Produkte von Commend finden Sie in den jeweiligen Datenblättern und Produktmanuals.

Für weitere Informationen besuchen Sie:

trust.commend.com

im1

Technische Spezifikationen



Technische Daten

Externe LED:	1 RGB-LED kann angeschlossen werden
Eingänge:	2 Eingänge für potenzialfreie Kontakte ¹⁾ (Schalter, Taster, Relaisausgänge etc.) Eingangspiegel: geschlossen, 560, 1k, 1k5, 2k2, 2k7, 3k3, 4k7, 6k8, 8k2, 10k, 15k, 22k, 33k, 56k, offen
Ausgang:	1 Relaisausgang max. Schaltspannung: 60 VDC, 30 VAC ²⁾ max. Schaltstrom: 2 A max. Schaltleistung: 60 W (DC), 37,5 VA (AC) erwartete elektrische Lebensdauer: min. 10 ⁵ (30 VDC/2 A), min. 2 x 10 ⁶ (30 VDC/1 A)
Mikrofoneingang:	2 Mikrofoneingänge Empfindlichkeit (Elektretkondensatormikrofon): -43 dBV/Pa Speisespannung: 3,3 V an 4,3 kΩ
Lautsprecherausgang:	Leistung: 5 W (RMS) an 8 Ω, 6,1 W (RMS) an 4 Ω, max. 10 W (Spitze) Klirrfaktor (THD+N): < 0,2 % Lautsprecherimpedanz: ≥ 4 Ω
Verstärker:	integrierter, hocheffizienter Smart-Audio-Verstärker, 10 W
Audiobandbreite:	bis zu 20 kHz
Audio-Codex:	Opus, G.722, G.711 a-law und G.711 u-law
Schalldruckpegel (mit LSM):	max. 98 dB bei 0,5 m/92 dB bei 1 m
IT-Sicherheit:	ISO-27001-zertifizierter Hersteller, SIP over TLS, SRTP, IEEE 802.1X und H.264 via HTTPS, HTTPS für den Zugriff auf Webinterface und Schnittstellen, X.509-Zertifikate
Protokolle:	IPv4, IPv6, TLS, TCP, UDP, HTTP (RFC 2617, RFC 3310), HTTPS (RFC 2818), RTP (RFC 3550), RTSP (RFC 2326), SIP over TLS, RTP, DHCP, DHCPv6, DNSv4, DNSv6, mDNS, 802.1x EAP-TLS (RFC 5216), 802.1x EAP-MD5 (RFC 2284), SDP (RFC 2327, RFC 4566), SSDP, SIP (RFC 3261), SMTP, SNMPv2c, SNMPv3, SNMPv4 (RFC 5905, Section 14), STUN (classicstun), DTMF Decoding (RFC 2976, RFC 2833, SIP Info), ICMPv6 (Router discovery), MQTT (ISO/IEC 20922)
Arbeitstemperaturbereich:	-40 °C bis +70 °C
Lagertemperaturbereich:	-40 °C bis +70 °C
Relative Umgebungsfeuchtigkeit:	bis zu 95 %, nicht kondensierend
Anschlüsse ³⁾:	I/O-Stecker mit Federzugklemme (14-polig, Leiterquerschnitt starr/flexibel: 0,14–0,5 mm ² , Leiterquerschnitt mit Adernendhülse, ohne Kunststoffhülse: 0,25–0,34 mm ² , Leiterquerschnitt mit Adernendhülse, mit Kunststoffhülse: 0,14–0,25 mm ² , AWG 26–AWG 20, Abisolierlänge: 7 mm) USB 2.0 (Typ-A) RJ45-Buchse für Ethernet und PoE (10/100 Mbit/s)
Spannungsvorsorgung:	PoE: IEEE 802.3af/802.3at Typ 1 Klasse 3 ⁴⁾ 12,95 W
Leistungsaufnahme:	ruhend: ca. 1,8 W (stand-alone) max.: ca. 6,7 W ⁵⁾
Verkabelung:	min. Cat. 5, geschirmt

Zulassungen und Konformitäten:	EN 61000-6-2, EN 61000-6-3, EN 55032 Class B, EN 55035, FCC Part 15 Class B, ICES-003 Class B, EN 60529 IP30, EN 62368-1 IEC 62368-1 (CB Scheme), UL 62368-1 Listed (E351589) pending
Abmessungen (H x B x T):	nur im1: 24 x 54 x 84,5 mm mit LSM: 39,5 x 54 x 84,5 mm
Gewicht inkl. Verpackung:	ca. 150 g
Optionales Zubehör:	LSM (Lautsprechermodul) LED3 (Statusanzeige-LED) LS8, LS15 oder AL10-16 (Lautsprecher) AFIL-USB (Induktionsschleifen-Kit) EB1E1A (USB-I/O-Modul) EB8E8A (USB-I/O-Modul) EB3E2A-AUD (Erweiterungsmodul) IP Secure Connector (Sicherheitsschaltbox) PA 25W POE-DC (Power-Injektor) ET 901-HSH35 (Hutschienenhalter) MIC 480 (Mikrofon) MIC 580 (Mikrofon mit RGB-LED) ADAPT-908 (Montageplatte) ADAPT-962 (Montageadapter)

¹⁾ Beim Eingangspegel „Geschlossen“ muss der Schaltwiderstand < 280 Ω sein.

²⁾ Der Relaisausgang darf nur für ES1- oder SELV-Stromkreise und mit einem Leiterquerschnitt von min. 0,5 mm² nach IEC 60332-1-2/3 oder nach IEC 60695-11-21/UL 2556 mit der Brandklasse VW-1 verwendet werden. Ein ES1-Stromkreis nach IEC/EN/UL 62368-1 oder ein SELV-Stromkreis nach IEC/EN 60950-1 ist von einem gefährlichen Stromkreis (z. B. 230 V oder 110 V Netzstromkreis) sicher zu trennen (z. B. durch doppelte Isolation) und darf die Spannungswerte 60 VDC bzw. 42,4 VAC_{peak} (30 VAC_{eff}) nicht überschreiten.

³⁾ Die USB-Anschlüsse sind PS1-deklariert und PS1-getestet (nach EN/UL/IEC 62368-1).

⁴⁾ Rückwärtskompatibel mit IEEE 802.3af/Klasse 3.

⁵⁾ Mit Mikrofon, Lautsprecher (4 Ω), Lautstärkestufe „9“ (1-kHz-Sinussignal, 1/8 Leistung), 2,5 W Last am USB-2.0-Anschluss, beide CPU-Kerne sowie NPU zu 100 % belastet, Relais geschlossen und RGB-LED mit max. Helligkeit.

Lieferumfang

- Intercom-Modul
- I/O-Stecker
- Device Identification Document
- Open-Source-Compliance-Informationen
- Beipackzettel

Systemvoraussetzungen

Server

- Virtuosis (min. Version 5.0) oder
- S3/S6 (min. Version 7.1) oder
- Kompatibler SIP-Server oder
- Serverloser Betrieb

Konfigurationssoftware

- Set-UP min. Version 2.1

im1

Installationsanleitung

Montagehinweise

- Montieren Sie das Gerät nie an Orten, an denen es nass oder feucht sein kann. Vermeiden Sie außerdem Standorte mit erhöhter Staubbildung, hoher Luftfeuchtigkeit oder hoher Umgebungstemperatur.
- Direkte Sonneneinstrahlung ausschließen, damit das Gerät nicht überhitzt.
- Bei der Montage des Geräts sollten dessen elektrische Anschlüsse nach unten zeigen.
- Installieren oder lagern Sie dieses Gerät außerhalb der Reichweite von Kindern und erlauben Sie keinen Personen, die nicht mit dem Gerät oder dessen Anweisungen vertraut sind, den Umgang mit dem Gerät.
- Verwenden Sie für die Montage des Geräts 3 Schrauben mit passendem Durchmesser (siehe „Abmessungen“). Befestigung, Schraubentyp und Schraubenslänge sind vom Montageuntergrund abhängig.
- Für die Schrankmontage kann der Hutschienehalter ET901-HSH35 verwendet werden (separat erhältlich). Das Gerät kann an der linken Seite montiert werden. Verwenden Sie hierfür nur die Schrauben, die im Lieferumfang des ET901-HSH35 enthalten sind.
- Verwenden Sie nur geschirmte Ethernet-Kabel und eine geerdete PoE-Spannungsversorgung.
- Stellen Sie vor Verwendung des Geräts sicher, dass alle Kabel korrekt angeschlossen und unbeschädigt sind.
- Um die Buchsen mechanisch nicht zu belasten, wird empfohlen, eine Kabelzugentlastung unterhalb des Geräts vorzusehen.

Sicherheitshinweise

- Dieses Gerät und das Zubehör darf nur von ausgebildetem Fachpersonal installiert oder ersetzt werden.
- Beachten Sie bei Installation, Montage und Konfiguration die geltenden länderspezifischen Normen.
- Es darf nur Zubehör von Commend verwendet werden, das den technischen Spezifikationen der Sprechstelle entspricht.
- Alle angeschlossenen Stromkreise müssen die folgenden Sicherheitsanforderungen erfüllen:
 - Sicherheitskleinspannung (SELV) und leistungsbegrenzte Stromversorgung (LPS) nach IEC/EN 60950-1 oder
 - ES1-, PS2-Schaltkreise und Anhang Q (leistungsbegrenzte Stromversorgung) nach IEC/EN/UL 62368-1.
- Trennen Sie das Ethernet-Kabel vom Gerät, bevor Sie Arbeiten am Gerät durchführen.
- Alle Änderungen und Modifikationen, die von der für die Konformität verantwortlichen Partei nicht ausdrücklich genehmigt wurden, können die Befugnis des Benutzers, das Gerät zu betreiben, aufheben.

PRELIMINARY

Leitungslängen

- Bei einem Cat-5-Kabel darf die Länge von 100 m nicht überschritten werden (z. B. vom Switch zum Gerät).
- Die maximale Leitungslänge an einem Eingang (IN1 und IN2), Ausgang (OUT1) und Lautsprecheranschluss beträgt 30 m.
- Die maximale Leitungslänge am USB-Anschluss beträgt 5 m.

Erreichbarkeit

Das Gerät kann über IPv4 (DHCP), IPv6 (link-local) und zeroconf erreicht werden. Für Informationen über das Erreichen des Webinterfaces siehe Produktmanual.

Abmessungen im1

Abmessungen in mm, kein Maßstab!

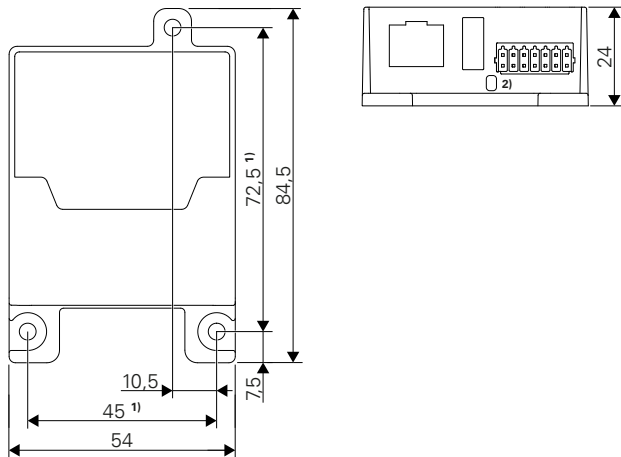

- ¹⁾ Bohrlöcher für Montage, \varnothing 4 mm, Schraubenkopf (M3): max. \varnothing 9 mm
- ²⁾ Reset-Taster

Abmessungen im1 mit LSM

Abmessungen in mm, kein Maßstab!

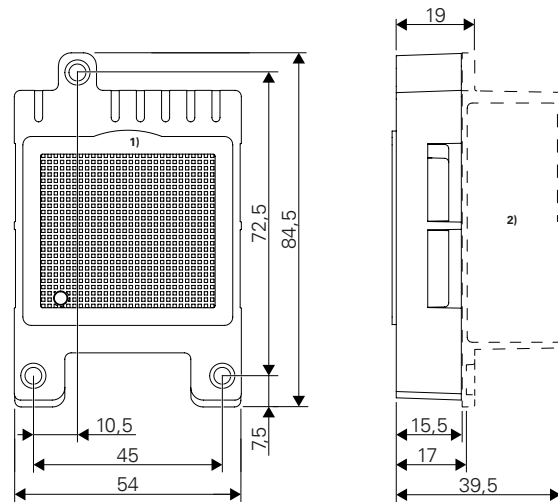

- ¹⁾ Lautsprecherdichtung
- ²⁾ im1

Abmessungen ADAPT-908

Abmessungen in mm, kein Maßstab!

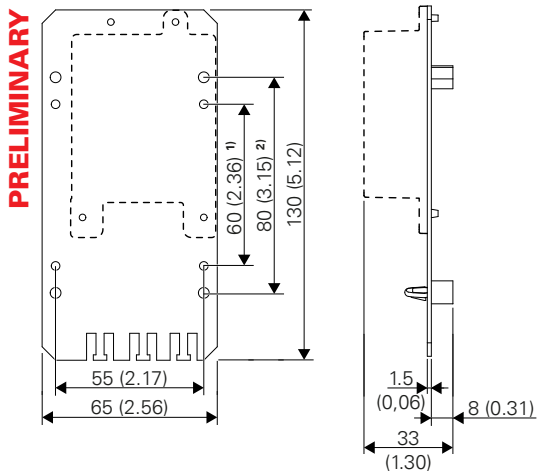

- ¹⁾ Mounting holes, \varnothing 3.2 mm (0.13 in)
- ²⁾ Mounting holes, \varnothing 4 mm (0.16 in)

Abmessungen ADAPT-962

Abmessungen in mm, kein Maßstab!

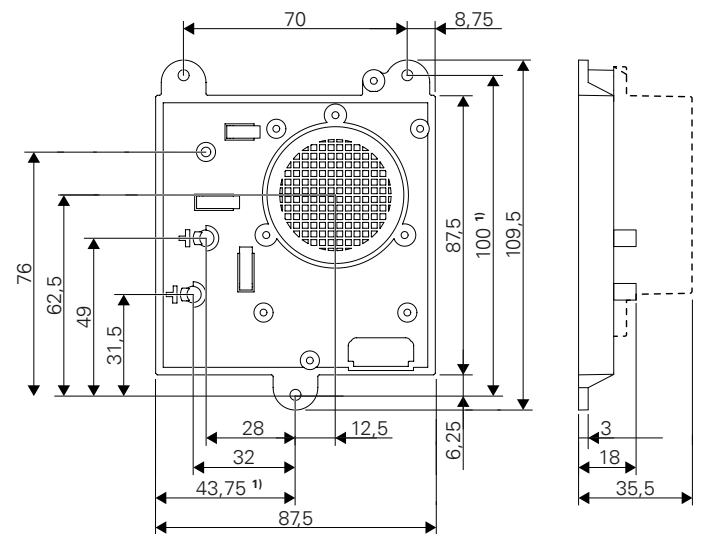

- ¹⁾ Montagelöcher, \varnothing 3,5 mm

Anschlüsse

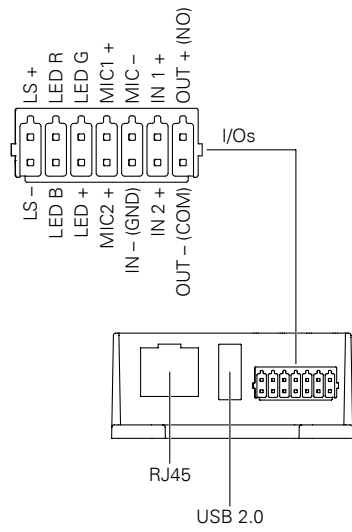

RGB-LED

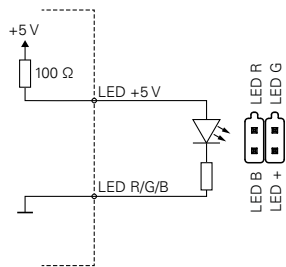

PRELIMINARY

LED-Intensität

Um eine zu hohe Temperatur der LED3 zu verhindern, wird empfohlen, die konfigurierte LED-Intensität an die maximale Umgebungstemperatur anzupassen. Wenn die LED-Intensität nicht an die maximale Umgebungstemperatur angepasst wird, kann dies die Lebensdauer der LED3 reduzieren.

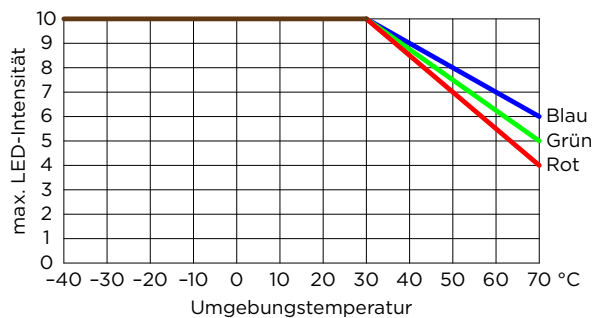

Ausgangsbeschaltung

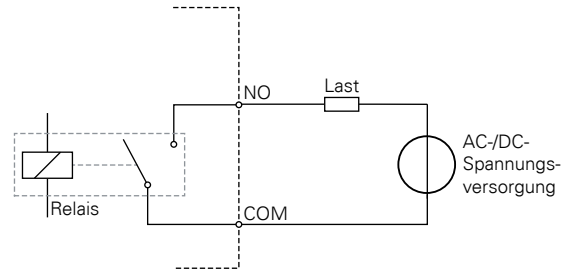

Eingangsbeschaltung

Anschlussbeispiel: eine Taste pro Eingang

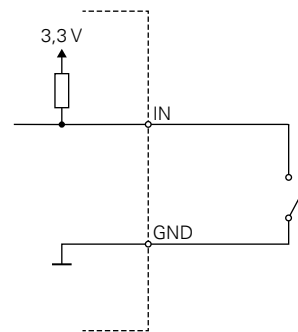

Anschlussbeispiel: mehrere Tasten (max. 15 Tasten pro Eingang)

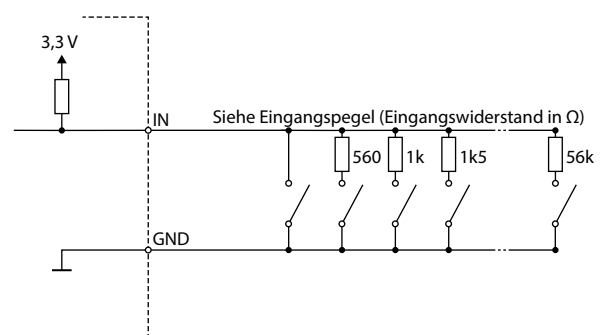

Montage mit ADAPT-908

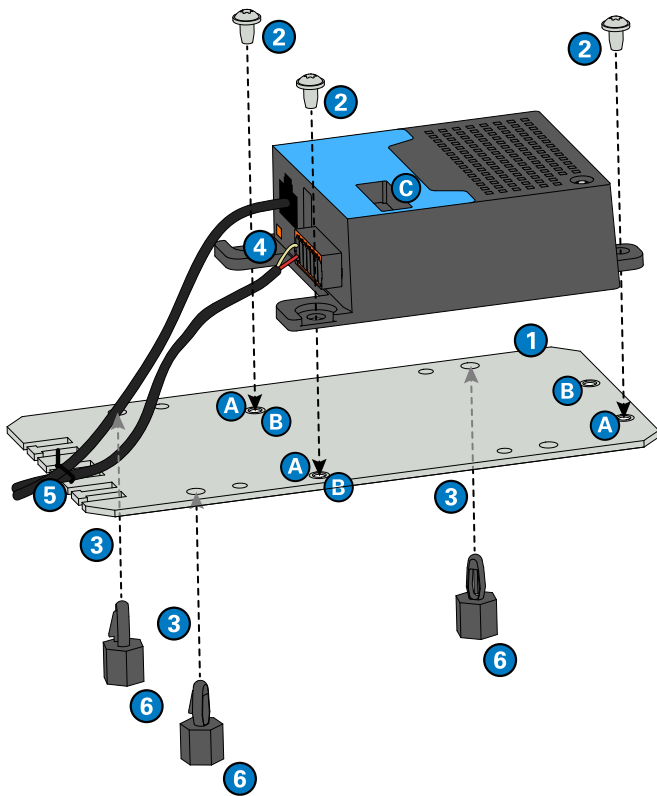

PRELIMINARY

- 1 Das Gerät über dem Montageblech ausrichten. Das Gerät kann rechtsbündig (A), linke Lochreihe wird nicht vom Gerät verdeckt; siehe Illustration) oder linksbündig (B), rechte Lochreihe wird nicht vom Gerät verdeckt; um 180° gedreht) am Montageblech montiert werden.
- 2 Das Gerät mithilfe der mitgelieferten Schrauben am Montageblech fixieren.
- 3 (Optional) Die 3 mitgelieferten M3-Distanzstifte von unten in die 3 größeren, freien Löcher stecken.
- 4 Die Kabel anschließen (Ethernet, USB und I/O). Für ein einfacheres Anschließen der Kabel kann der I/O-Stecker in die Montagehilfe des im1 gesteckt werden (C). Den I/O-Stecker anschließen.
- 5 Die Kabel mithilfe der mitgelieferten 2 Kabelbinder an der Zugentlastung befestigen.
- 6 Das Montageblech an der Stelle montieren, an der das ET 908(H) ersetzt werden soll. Wenn möglich, das Montageblech so montieren, dass die Kabel nach unten zeigen.

Montage mit ADAPT-962

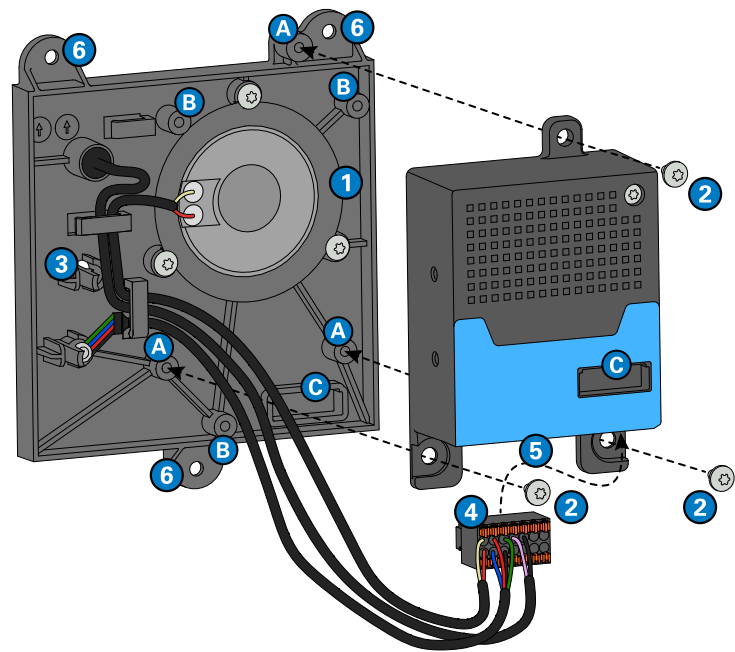

- 1 Das Gerät über dem Montageadapter ausrichten. Das Gerät kann mit dem Lautsprecher oben (A), siehe Illustration) oder unten (B); um 180° gedreht) am Montageadapter montiert werden.
- 2 Das Gerät mithilfe der mitgelieferten Schrauben mit einem maximalen Anziehdrehmoment von 0,5 Nm am Montageadapter fixieren.
- 3 (Optional) Die RGB-LED im oberen Montageloch installieren.
- 4 Die Kabel anschließen (Ethernet, USB und I/O-Kabel). Die Kabel für die RGB-LED, das Mikrofon und den Lautsprecher sind am I/O-Stecker vorinstalliert. Für ein einfacheres Anschließen weiterer Kabel kann der I/O-Stecker in die Montagehilfe des im1 oder des Montageadapters gesteckt werden (C).
- 5 Den I/O-Stecker anstecken.
- 6 Den Montageadapter montieren. Bei der Montage darauf achten, dass sich kein Wasser beim Mikrofon oder Lautsprecher ansammeln kann. Das Montageloch für die RGB-LED vor Wassereintritt schützen (z. B. mithilfe eines Lichtleiternagels).

Qualitätsgeprüft. Verlässlich. Durchdacht.

COMMEND Produkte werden von Commend International in Salzburg, Österreich entwickelt und produziert.

Die Entwicklungs- und Fertigungsprozesse sind nach **EN ISO 9001:2015** zertifiziert.



Technische Daten dienen nur der Produktbeschreibung und sind keine zugesicherten Eigenschaften im Rechtssinn. IoIP®, OpenDuplex® und Commend® sind eingetragene Warenzeichen der Commend International GmbH. Alle anderen Markenbezeichnungen und Produktnamen sind Warenzeichen oder eingetragene Warenzeichen der jeweiligen Besitzer und wurden nicht explizit gekennzeichnet.

Ein starkes Netzwerk. Weltweit.

COMMEND ist rund um die Welt mit Commend Partnern vor Ort und sorgt mit maßgeschneiderten Intercom Lösungen für mehr Sicherheit und Kommunikation.

www.commend.com